



8 891... 050

Superlight Compact LED

8 891 0.5 040
 8 891 0.6 040
 8 891 0.5 050
 8 891 0.6 050

Schutzart - Protection IP 67
 Schutzklasse - Safety Class I



MONTAGE ANLEITUNG Mounting instructions



WILLY MEYER & SOHN GMBH & CO.KG
 LICHTTECHNISCHE SPEZIALFABRIK
 Stemmessiepenener Weg 5 • D-58675 Hemer

LED-Leuchte mit Zhaga-Modul.

MONTAGEHINWEISE

Anschluß der Leuchte nach VDE 0100.
 Scheinwerfer für ungeschützte Anlagen.
 Leuchte ist geeignet für die Montage auf normal entflammaren Baustoffen.
 Vor dem Öffnen der Leuchte Netzspannung trennen !
 Vorderes Gehäuseteil durch Lösen der vier hinteren Schrauben vom Rippenteil nehmen.
 Netzanschlußleitung 10 cm abmanteln und durch die Kabelverschraubung führen, dabei passenden Dichtungssatz (Lieferumfang) wählen.
 Nach dem elektrischen Anschluss Gehäuse mit Glas aufsetzen und Schrauben gleichmäßig über Kreuz anziehen:
 Drehmoment: 2 Nm.
 Leuchte ausrichten und Schrauben am Bügel mit 20 Nm anziehen.
 Das Glas ist ein Einscheiben-Sicherheitsglas.

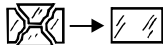

Die Leuchte darf nur mit ihren vollständigen Schutzabdeckungen betrieben werden.

Leuchte	Gewicht	Windangriffsfläche
8 891	2,6 kg	0,04 m ²



Die in dieser Leuchte eingebaute Lichtquelle darf nur durch den Hersteller oder seinen Kundendienst oder eine ähnlich qualifizierte Person ersetzt werden.

In Strahlrichtung den Mindestabstand zu angestrahlten Flächen einhalten !

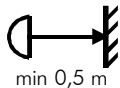

LED luminaire with Zhaga-modul.

MOUNTING INSTRUCTIONS

Connection of light fitting in compliance with the prevailing regulations in your country.
 Luminaire for non-protected outdoor installation.
 Luminaire is suitable for mounting on normal inflammable surfaces.
 Disconnect from power supply before opening light fitting.
 Remove front frame from housing by loosening the 4 rear screws. Remove the sheathing from the last 10 cm of cable and pass cable through cable gland. Take care to use the correct gasket to suit the diameter of cable being used.
 Set of gaskets supplied with luminaire.
 After making electrical connection, place front frame with glass onto housing and tighten the screws crosswise and with 2 Nm torque.
 Aim luminaire and tighten the screws in the mounting bracket with 20 Nm.
 The glass is tempered safety glass.

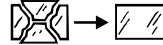

Luminaire may be operated only if all protective covers are in place.

Part number	Weight	Projected area
8 891	2,6 kg	0,04 m ²



The light source contained in this luminaire shall only be replaced by the manufacturer or his service agent or a similar qualified person.

Ensure that the minimum distance between luminaire and illuminated surface is observed.

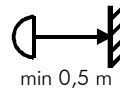

Maximale Belastung von Leitungsschutzautomaten / Maximum loading of automatic circuit breakers

Sicherungsautomat / automatic circuit breaker type:
 Kabelquerschnitt [mm²] / cable cross section [mm²]:
 Anzahl Leuchten / number of luminaires:

C16	B16
1,5	1,5
43	26

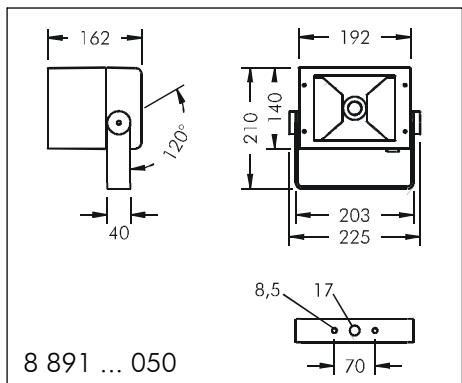

8 891 ... 050

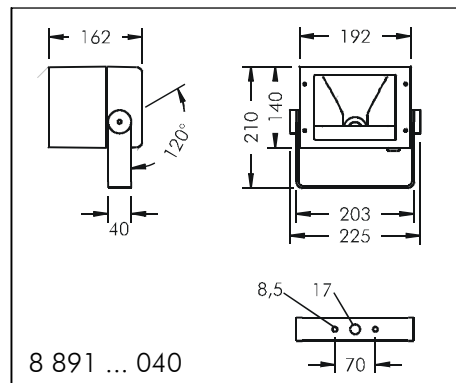

8 891 ... 040



8 891 ... 040

DALI dimmbare Version

8 891 0.5 140
8 891 0.6 140
8 891 0.5 150
8 891 0.6 150

DALI dimmable version

8 891 0.5 140
8 891 0.6 140
8 891 0.5 150
8 891 0.6 150

MONTAGE ANLEITUNG Mounting instructions



WILLY MEYER & SOHN GMBH & CO.KG
LICHTTECHNISCHE SPEZIALFABRIK
Stemmessiepener Weg 5 • D-58675 Hemer

DALI dimmbare Leuchten:

Steueradern für die Dimmung gemäß
Klemmenbeschriftung anschließen.



Die Dali-Steuerleitung ist gegenüber der
Netzleitung basisoliert.

DALI dimmable luminaire:

Connect the wires for the dimming system
according to the marking on the terminal block.



The DALI control wire is equipped with basic
insulation against the power supply cables.