



Uplight 260 LED 8 665 .1. ...
 schwenkbar mit Kabel adjustable with cable adjustable avec câble 8 666 .1. ...

Schutzart - Protection IP 67
 Schutzklasse - Safety Class - Classe I

MONTAGE ANLEITUNG
 MOUNTING INSTRUCTIONS
 INSTRUCTION DE MONTAGE

WILLY MEYER & SOHN GMBH & CO.KG
 LICHTTECHNISCHE SPEZIALFABRIK
 Stemmessiepenener Weg 5 • D-58675 Hemer

Scheinwerfer mit Hochleistungs-LED-Modul (Zhaga).

ANWENDUNGSHINWEISE

Bodeneinbau-Scheinwerfer für befestigte Flächen, Böden und Wege.
 Überrollbar von Fahrzeugen mit luftgefüllten Reifen bis 5000 kg (nach DIN IEC 60598-2-13).
 Leuchte darf nicht dort eingesetzt werden, wo von Fahrzeugen eine horizontale Belastung ausgehen kann, wie Bremsen, Beschleunigen und Richtungswechsel. Bei Nässe auf dem Glas besteht Rutschgefahr, es kann daher empfehlenswert sein, rutschfestes Glas einzusetzen.

MONTAGEHINWEISE

Anschluß der Leuchte nach VDE 0100.
 Scheinwerfer für ungeschützte Anlagen.
 Leuchte ist geeignet für Montage auf normal entflammaren Baustoffen. Vor dem Öffnen der Leuchte Netzspannung trennen. Zum elektrischen Anschluss der Zuleitung an das Erdkabel ist eine wasserdichte Verbindungsmuffe mindestens IP 67 zu verwenden. Bei Verlegung der Scheinwerfer-Zuleitung im Erdreich muss die Zuleitung zusätzlich in einem Schutzrohr verlegt werden. Wir empfehlen die Verwendung eines Einbaugesäßes (siehe Rückseite). Um Stauwasser zu vermeiden unbedingt Drainage vorsehen. Beim Einsetzen in den Erdboden muss die Oberkante des Gehäuses genau bündig mit dem fertigen Bodenbelag sein. Dabei Ausrichtung des Gehäuses zur angestrahnten Fläche beachten ! Die Richtung der anzustrahlenden Fläche wird durch einen Pfeil am Gehäuse gekennzeichnet !



Abdeckrahmen öffnen, Glas entnehmen.
 Schraube **A** eine Umdrehung lösen, Reflektor ausrichten, Schraube wieder anziehen. Glas einsetzen und Abdeckrahmen dicht verschrauben.
 Schrauben gleichmäßig über Kreuz anziehen.
 Das Glas ist ein Einscheiben-Sicherheits-Hartglas.



Die Leuchte darf nur mit ihren vollständigen Schutzabdeckungen betrieben werden.

Art.Nr.	Gewicht
8 665 / 8 666	5,0 kg

In Strahlrichtung den Mindestabstand zu angestrahnten Flächen einhalten !

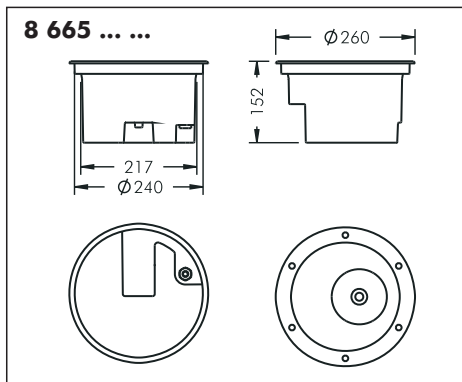

Floodlight with high performance LED module (Zhaga).

APPLICATION

Ground-recessed uplighter for use in compacted surfaces, areas and pathways. Drive-over luminaire by vehicles with pneumatic tyres and up to 5000 kg weight (DIN IEC 60598-2-13).
 Not suitable for use in places where the luminaire is likely to be exposed to a horizontal stress load caused by braking, acceleration or change of direction. Glass is slippery when wet.

Under certain circumstances it may be advisable to use the slip-resistant glass.

INSTALLATION

Connect the light fitting according to VDE 0100 or in accordance with the prevailing regulations in your country. Luminaire for non-protected outdoor installation. Light fitting is suitable for mounting on normal inflammable surfaces.
 Disconnect power supply before opening light fitting. To connect the underground cable with luminaire's connection cable use a cast-resin connection box, minimum IP 67. Note: When routing the connection cable through the ground, the cable must be fed through an additional protective conduit. We recommend the use of an installation sleeve (see rear page). To avoid flooding, make sure that adequate drainage is provided. The upper edge of the housing must be flush with the prepared surface into which it is recessed. Ensure that housing is facing in the right direction ! Arrow in base of housing shows the direction towards the surface to be illuminated !



Remove stainless steel ring, take out glass.
 Loosen screw **A** one full rotation, adjust the reflector and retighten the screw.
 Replace glass and screw down stainless steel ring evenly by tightening screws crosswise.
 The glass is toughened safety glass.

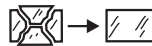

The light fitting may be operated only if all protective covers are in place.

Part no.	Weight
8 665 / 8 666	5,0 kg

Ensure that the minimum spacing between luminaire and illuminated surface is observed.

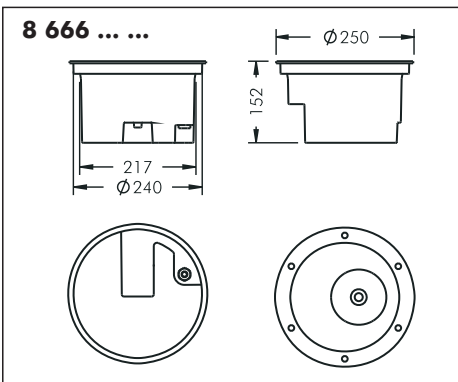

Luminaire équipé d'un module LED haute performance (Zhaga).

USAGE

Encastré de sol prévu pour une installation sur surface dense, aires et chemins. Accessible à des véhicules équipés de pneumatiques d'une charge allant jusqu'à 5000 kg (selon la norme DIN IEC 60598-2-13). Les luminaires ne doivent pas être installés à des endroits risquant de supporter une charge horizontale liée à des accélérations, freinages ou changements de direction. Par temps humide, le verre peut être glissant. Il est par conséquent recommandé d'utiliser un verre antidérapant.

INSTRUCTIONS DE MONTAGE

Raccordement électrique du projecteur selon la norme VDE 0100 et conformément aux normes en vigueur dans le pays d'installation. Le projecteur convient à une installation en extérieur. Le projecteur convient à un montage sur des matériaux de construction normalement inflammables. Déconnecter de toute alimentation électrique avant l'ouverture du projecteur. Le raccordement du projecteur doit être réalisé à l'aide d'un coffret en résine moulée IP 67 minimum assurant un raccordement étanche entre le câble du projecteur et le câble d'alimentation.
 A noter: le câble de connexion ne doit pas être en contact direct avec le sol, il faut utiliser une gaine de protection supplémentaire pour éviter tout contact avec le sol. Le projecteur est fourni câblé d'usine. Ce câble doit être en parfait état et ne peut être remplacé. Nous déconseillons vivement l'installation du luminaire sans pot d'encastrement. Afin d'éviter toute infiltration d'eau, le sol doit être correctement drainé avant l'installation du projecteur. Le bord supérieur du pot d'encastrement doit être au même niveau que la surface du sol dans lequel il est installé. Il est impératif de s'assurer que le pot d'encastrement soit positionné dans la bonne direction ! Une flèche sur la base du pot d'encastrement indique la direction de la surface qui doit être éclairée !



Une fois le pot d'encastrement correctement installé, retirer la collerette en acier inoxydable puis retirer le verre.
 Fixer le corps du projecteur au pot d'encastrement à l'aide des vis fournies à cet effet. Dévisser la vis **A** (une rotation complète) afin d'ajuster l'orientation du réflecteur puis revisser la vis **A** pour arrêter le réglage. Replacer le verre puis la collerette en acier inoxydable, puis resserrer les vis en maintenant la collerette et en s'assurant bien qu'aucun obstacle ne vienne perturber la mise en pression du joint par pression de la collerette. Le verre est un verre de sécurité trempé.



Utiliser le luminaire uniquement lorsque toutes les protections sont en place.

N°art.	Poids
8 665 / 8 666	5,0 kg

S'assurer que l'espace minimum entre le luminaire et la surface à éclairer est de 0,2 m minimum.

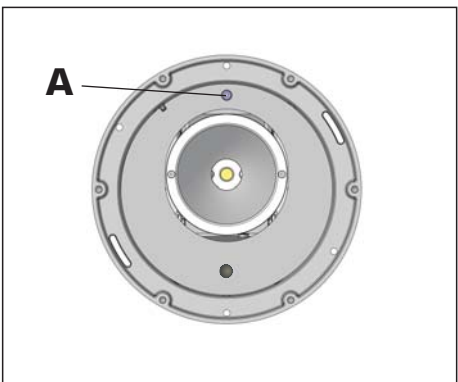



126 0341 000

Einbautopf für Bodeneinbau-Scheinwerfer.

Installation Sleeve for Ground-recessed uplighters.
Pot d'encastrement pour collerette en saillie biseauté.

Einbautopf für Bodeneinbau-Scheinwerfer.

MONTAGEHINWEISE

Einbautopf (1) auf tragfähigen Untergrund aufstellen.
Um Stauwasser zu vermeiden unbedingt Drainage vorsehen.
Zur Stabilisierung den Einbautopf mindestens im unteren Bereich mit geeignetem Füllmaterial umgeben.
Achtung! Markierung am Einbautopf beachten! Diese muss in Richtung der zu beleuchtenden Fläche zeigen!
Der Bodeneinbau-Scheinwerfer (2) wird so in den Einbautopf eingesetzt und mit zwei Schrauben (3) fixiert, dass die Markierung im Scheinwerfer und die Markierung am Einbautopf in die gleiche Richtung zeigen!



Obere Kante Einbautopf ist gleich Oberkante Fertigboden.



126 0341 060

Einbautopf für Bodeneinbau-Scheinwerfer, bodenbündiger Einbau.

Installation Sleeve for Ground-recessed uplighters.
Pot d'encastrement pour collerette arasante.

Installation Sleeve for Ground-recessed uplighters.

MOUNTING INSTRUCTIONS

Install the installation sleeve (1) on a sufficiently load-bearing surface.
To avoid flooding, make sure that adequate drainage is provided. In order to stabilise the installation sleeve, at least the lower portion of the sleeve should be packed in suitable material (rubble).
ATTENTION! Observe the mark on the side of the sleeve.
This mark MUST point towards the surface to be illuminated.
When the light fitting (2) is placed in the sleeve and the two screws (3) are tightened, the arrow in the bottom of the fitting must point in the same direction as the mark on the installation sleeve!



Upper edge of installation sleeve must be level with surrounding ground surface.

MONTAGE ANLEITUNG
MOUNTING INSTRUCTIONS



INSTRUCTION DE MONTAGE

WILLY MEYER & SOHN GMBH & CO.KG
LICHTTECHNISCHE SPEZIALFABRIK
Stemmessiepener Weg 5 • D-58675 Hemer

Pot d'encastrement.

INSTRUCTIONS DE MONTAGE

Poser le pot d'encastrement (1) sur une surface résistante.
Afin d'éviter la stagnation d'eau, prévoir absolument un drainage.
Afin de stabiliser le pot d'encastrement combler le fond avec des matériaux prévus à cet effet.
ATTENTION..
bien respecter la marque sur le pot : elle doit être dirigée vers la surface à éclairer.
L'encastré de sol (2) est placé dans le pot et fixé avec les deux vis (3) de manière à ce que la marque sur l'encastré corresponde à la marque sur le pot d'encastrement.



La partie supérieure du pot d'encastrement doit se trouver au même niveau que le sol.

Abdecken der Einbaufuge / With overlapping trim (für Leuchten / for luminaires 8 665)

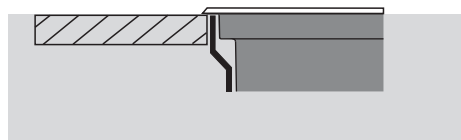

Bodenbündiger Einbau / For flush mounting (für Leuchten / for luminaires 8 666)

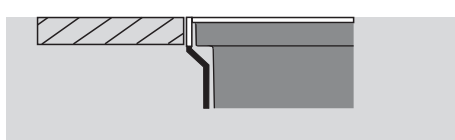

Maximale Belastung von Leitungsschutzautomaten
Maximum loading of automatic circuit breakers

Sicherungsautomat automatic circuit breaker type:	C16	B16
Anzahl Leuchten number of luminaires:	24	17

