

SQUARE GRAZER[®] 2x66 LEDs

Installation Instructions

Manual Instalación



INDEX ÍNDICE

1. PRODUCT CODES / CÓDIGOS DE PRODUCTO	4
2. TECHNICAL DATA / DATOS TECNICOS	5
3. DIMENSIONS / MEDIDAS	5
4. INSTALLATION / INSTALACIÓN	6
5. CONNECTION / CONEXIONADO	8
6. SAFETY PRECAUTIONS / PRECAUCIONES	10

SQUARE GRAZER® 2x66 LEDs

1. PRODUCT CODES / CÓDIGOS DE PRODUCTO

75006 **0** **5** **/80/2K8**

COLOUR COLOR

/80/2K8	Warm white	Blanco cálido
/80/4K	Neutral white	Blanco neutro
/80/6K	Cool white	Blanco frío
/2K8-6K	Smart white	(2800K + 4000K + 6000K)
/09	Blue	Azul
/11	RGB	
/11-4K	RGBW	(white 4000K)

TYPE MODELO

5 Square Grazer® 2 x 66 LEDs

FINISHES ACABADOS

0	Silver	Plata	(RAL 9006)
2	Black	Negro	(RAL 9011)
3	White	Blanco	(RAL 9003)

Square Grazer® 2x66 LEDs TECHNICAL GUIDE

OPTIONS OPCIONES

*The standard version is delivered with: DMX and 28° beam.
La versión estándar se suministra con: DMX y ángulo de 28°.*

CONTROL CONTROL

On-Off
DMX 512-A **(Standard)**
DALI

BEAM ÁNGULO

9°
28° **(Standard)**
45°
10°x 54°

SQUARE GRAZER® 2x66 LEDs

2. TECHNICAL DATA / DATOS TÉCNICOS

ESPECIFICACIONES MECÁNICAS MECHANICAL SPECIFICATIONS

Versión	Version	Square Grazer 2x66
*Medidas	*Measures	506 x 485 x 120 mm.
Peso	Weight	14 kg.
Lente	Lens	Cristal Glass
Cuerpo	Housing	Aluminio Aluminium
Grado de protección	Protection class	IP66
Rango de temperatura	Temperature range	-20 °C a +50 °C -4 °F to +122 °F

* Medidas con soporte *Measures with bracket

ESPECIFICACIONES ELÉCTRICAS ELECTRICAL SPECIFICATIONS

Voltaje de entrada	Input voltage	100-277V AC
Clase protección	Protection class	I
Tipo control	Control type	DMX512-A / DALI / ON-OFF
Square Grazer 2x66		
N° LEDs	LED quantity	132 (2x66)
Potencia	Power consumption	160 W

SQUARE GRAZER® 40/66 LEDs

3. DIMENSIONS / MEDIDAS

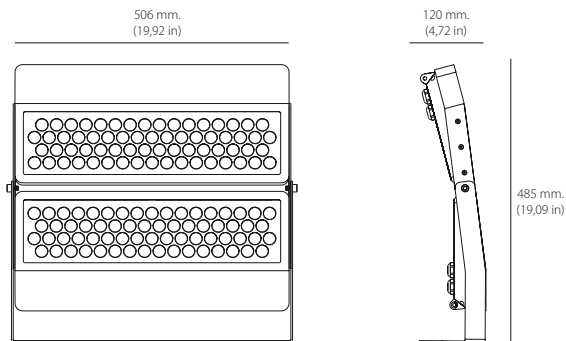

SQUARE GRAZER® 2x66 LEDs

4. INSTALLATION / INSTALACIÓN

! Compruebe la recepción de todos los componentes Confirm all components received

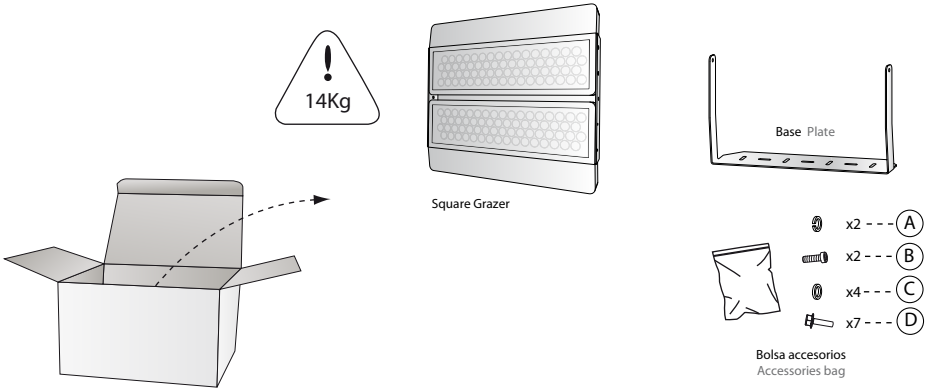

- (A) Arandela dentada DIN 6798M8 Toothed washer DIN 6798M8
- (B) Tornillo DIN 912 INOX M8x20 Screw DIN 912 INOX M8x20
- (C) Arandela DIN 9021 INOX M8 Washer DIN 9021 INOX M8
- (D) Tornillo anclaje hormigón M6x45 Concrete anchor screw M6x45

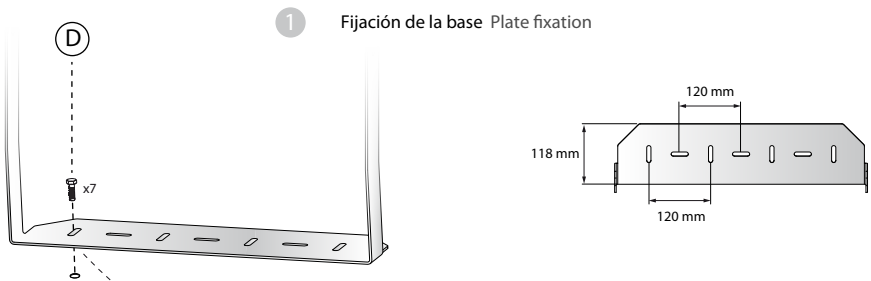

LLAVE CABEZA HEXAGONAL N°10 HEX HEAD KEY N°10

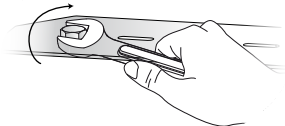

SQUARE GRAZER® 2x66 LEDs

4. INSTALLATION / INSTALACIÓN

2 Fijación de la luminaria a la base Luminaire fixation to the plate

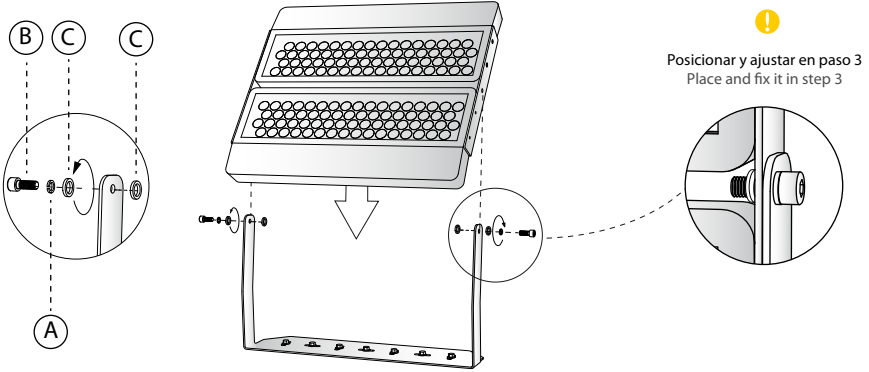

3 Fijación de la luminaria a la base Luminaire fixation to the plate

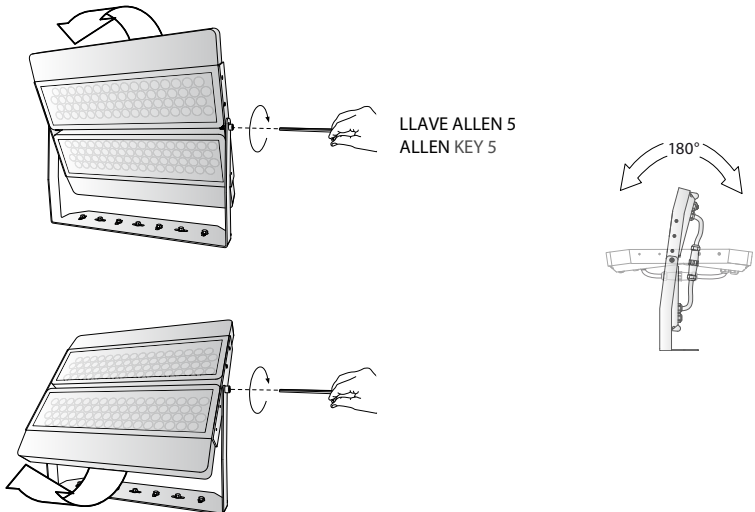

SQUARE GRAZER® 2x66 LEDs

5. CONNECTION / CONEXIONADO

Square Grazer® 2x66 LEDs TECHNICAL GUIDE



Medida del cable
Cable length

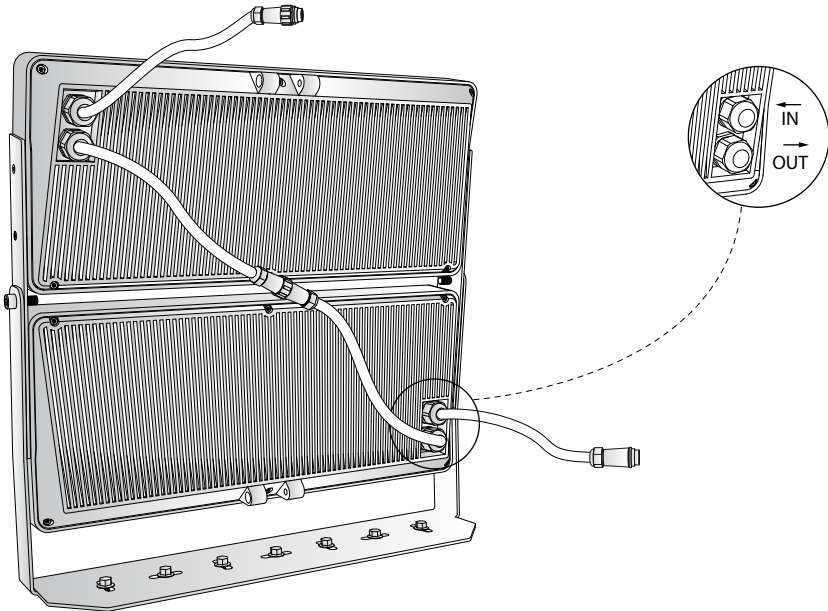
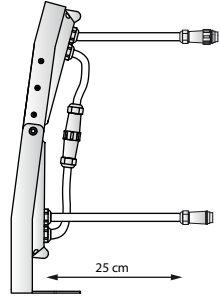

SQUARE GRAZER® 2x66 LEDs

5. CONNECTION / CONEXIONADO

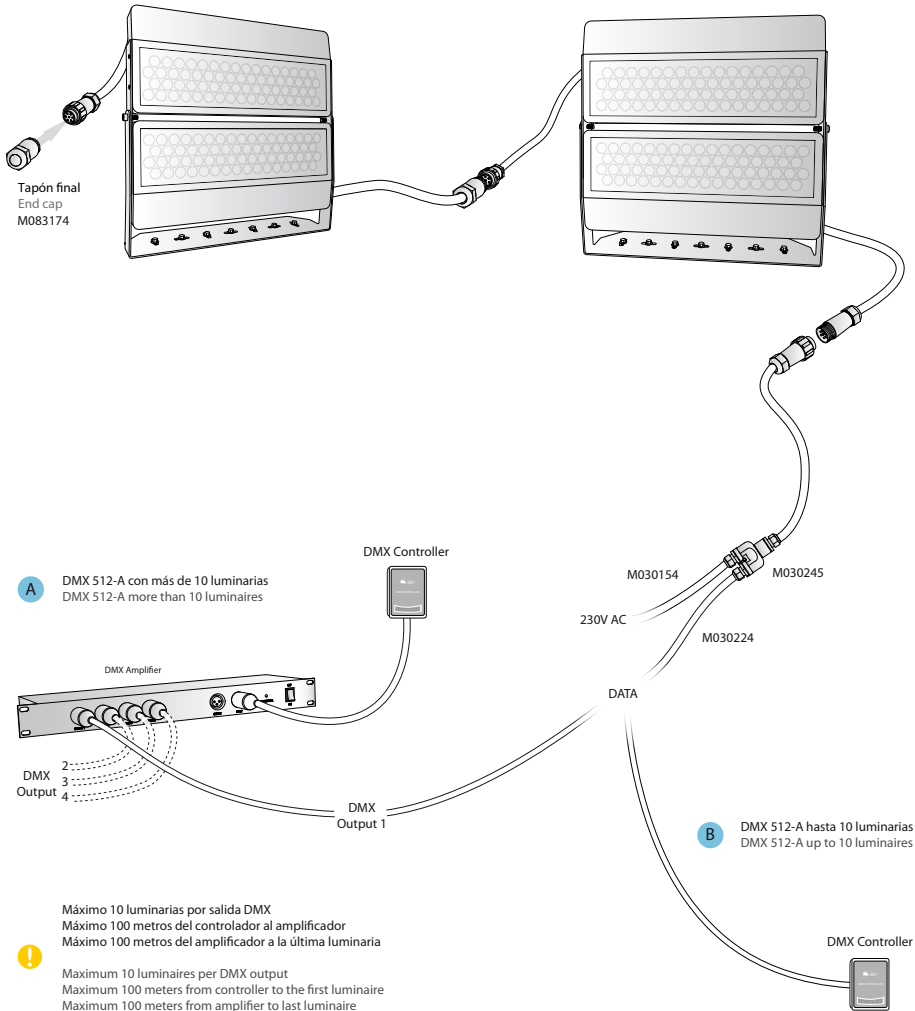

Máximo 10 luminarias por salida DMX
Máximo 100 metros del controlador al amplificador
Máximo 100 metros del amplificador a la última luminaria

Maximum 10 luminaires per DMX output
Maximum 100 meters from controller to the first luminaire
Maximum 100 meters from amplifier to last luminaire



Máximo 10 luminarias por salida ON-OFF.
Maximum 10 luminaires per ON-OFF.



Máximo 10 luminarias por controlador DMX
Máximo 100 metros del controlador a la última luminaria

Para instalación DALI seguir el conexionado tipo **B**

Maximum 10 luminaires per DMX controller
Maximum 100 meters from controller to first luminaire

Follow connection diagram type **B** for DALI installations

SQUARE GRAZER® 2x66 LEDs

6. SAFETY PRECAUTIONS / PRECAUCIONES

Use as directed

This product serves exclusively lighting purposes and may:

- Expose to strong mechanical loads or strong contamination.
- Only be installed and operated after a condition inspection if the product is dirty or has been moistened through storage.
- Not be modified or converted.
- Do not hang or fasten anything on the product, especially no decoration.
- Never let children play unsupervised with electric products!

The light source of this luminaire is non-replaceable; When the light source reaches the end of its life, the entire luminaire must be replaced.

If these points named above are not adhered to, a short circuit or electrical shock may occur!

Installation

The complete installation must be done by an electrical expert or a specialized maintenance team, who is familiar with valid directives.

 **Attention:** Switch off power of the mains supply or respectively of the connection lead before doing any works.

Use only parts, which are supplied with the product or are described as accessories! Otherwise the product or the installation might not be sufficiently safe!

Indication for the installer: In case you do not install a completely supplied system (with transformer), you are considered a “manufacturer” by the low-voltage directive. In this case you are required to ensure the conformity of the whole system and declare it by attaching the CE-sign.

Installation place

Make sure that the product is mounted on a stable, even and tilt-fixed background. Note the minimum distances in the ceiling.

 **Attention:** Do not cover the product, especially not with insulating materials.

Operation - Information for the user

Operate the product only if it is working correctly. Switch off the product with a malfunction immediately and operate it again only after examination by an electrical specialist. This is the case, when:

- Visible damages appear.
- The product does not work.
- Smoke, steam or crackling sounds appear.
- An overheating is recognisable.

Repairs of the product or work on mains voltage-prominent sections may only be carried out by qualified electricians.

 **Attention:** Exists mortal danger from an electric shock!

SQUARE GRAZER® 2x66 LEDs

6. SAFETY PRECAUTIONS / PRECAUCIONES

Empleo según normativas

Este producto sirve únicamente para iluminación y no debe:

- Exponerse a exigencias mecánicas excesivas o fuertes suciedades.
- Después de un almacenamiento húmedo o contaminante, no utilizar sin previa verificación/inspección del producto ya que puede derivar en problemas de funcionamiento del producto.
- No debe ser cambiado o modificado.
- No cuelgue ni fije nada en el producto, especialmente ningún tipo de decoración.
- No permita que los niños jueguen sin vigilancia con los productos eléctricos.

La fuente de luz de esta luminaria es no reemplazable; cuando la fuente de luz alcance el final de su vida, se debe sustituir la luminaria completa.

En caso de no respetarse los puntos previamente señalados, podrá producirse un cortocircuito o una descarga eléctrica.

Montaje

La instalación completa puede llevarse a cabo por un electricista especializado o un servicio de asistencia técnica especializado que conozca de las directivas vigentes.

 **Atención:** Desconecte la línea de alimentación antes de realizar cualquier trabajo.

Utilice exclusivamente piezas que fueran suministradas con el producto o que son descritas definitivamente como accesorios. De lo contrario, el producto puede no ser suficientemente seguro.

Advertencia para el electricista: Si no instala un sistema suministrado de forma completa (es decir con el transformador), actuará como el "fabricante" en el sentido de las directivas de baja tensión. En este caso le incumbe a usted establecer la conformidad del sistema completo y declararla mediante la aplicación de la marca CE.

Lugar de montaje

Preste atención a que el producto sea montado sobre una base firme, plana y estable. ¡Tenga en cuenta las distancias mínimas en el techo!

 **Atención:** No cubrir el producto, en especial, con material aislante. No obstruya la circulación de aire.

Funcionamiento

Utilice el producto únicamente si funciona de forma perfecta. En caso de fallo, desconecte inmediatamente el aparato y vuelva a utilizarlo sólo tras una revisión por parte de un electricista. Esto es el caso por ejemplo de cuando:

- Aparecen daños visibles.
- El producto no funciona perfectamente.
- Se desprende humo, vapor o en caso de saltar chispas.
- Es reconocible un sobrecalentamiento.

Todas las reparaciones y/o trabajos en partes conectadas deben ser realizadas únicamente por electricistas especializados.

 **Atención:** De lo contrario, puede haber peligro de muerte por descarga eléctrica.

SQUARE GRAZER® 2x66 LEDs

IMT-150 v.03



M C I L I G H T

C/ dels Oficis, n° 25
Pol. Ind. el Regàs
08850 · Gavà
Barcelona · SPAIN

T. (+34) 93 630 28 00
F. (+34) 93 630 29 66
M. info@mcilight.com

mcilight.com

by **GRUPO MCI**